

Simply Cinema[™]



Guide de Montage Facile

Félicitations d'avoir choisi JBL. Depuis plus de 50 ans, JBL s'implique dans tous les aspects de l'enregistrement de musique et films, la reproduction sonore de performances en direct et le contrôle continu des enregistrements que vous allez bientôt savourer sur votre nouveau système. Nous sommes persuadés que les produits JBL que vous avez choisis vous procureront des plaisirs sonores au ras de vos espérances et, quand vous penserez acheter d'autres haut-parleurs pour la maison ou l'auto, vous penserez à JBL. Prenez un instant et remplissez la carte enquête. Cela nous permettra de vous tenir au courant des avancements dans nos produits et de gérer notre évolution de façon à combler vos besoins.

JBL Consumer Products

S.V.P., lisez ce manuel attentivement avant de monter votre système

Le système comprend:

- Processeur Dolby Pro Logic® avec 6 amplificateurs
- 5 enceintes satellite blindées pour usage vidéo, pour voies d'avant, centre et d'arrière
- Haut-parleur sous-grave puissant pour bien reproduire les graves
- Télécommande
- Tous les câbles et fils requis pour le montage
- Manuel de montage très compréhensible
- Ligne de Secours (JBL Helpline)

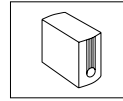

Haut-parleur sous-grave

Processeur/amplificateur

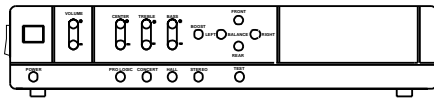

Haut-parleurs d'avant, de centre et d'arrière

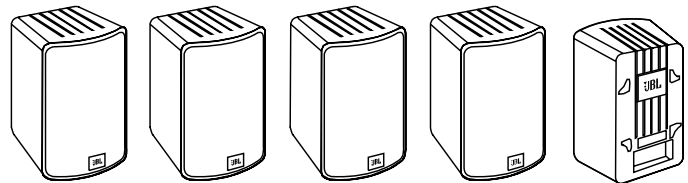

Câbles

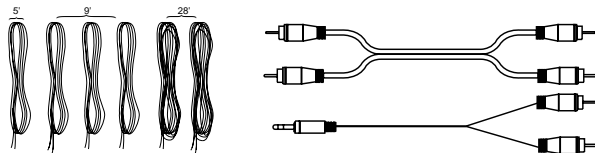

Télécommande

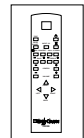

Batteries



Manuel de montage

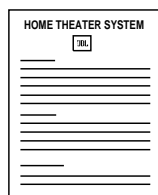

Carte d'enquête



Les haut-parleurs ESC200 satellite peuvent être installés au mur.

Le client est responsable de choisir et employer correctement les dispositifs et pièces de montage qui sont disponibles chez les quincailleries. On ne doit pas installer ces enceintes au plafond.

Placement des Haut-Parleurs

1

Haut-parleurs satellites.

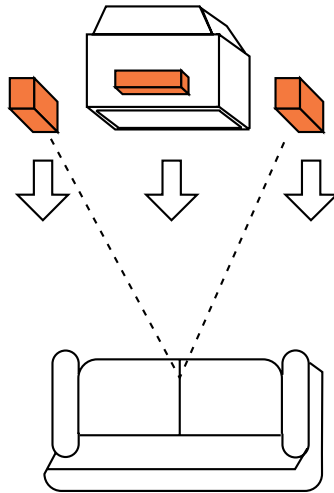

Placez le haut-parleur de centre entre ceux de droit et de gauche, ou légèrement à l'arrière.

Placez les trois haut-parleurs d'avant à la même hauteur, préférablement celle de vos oreilles à l'écoute.

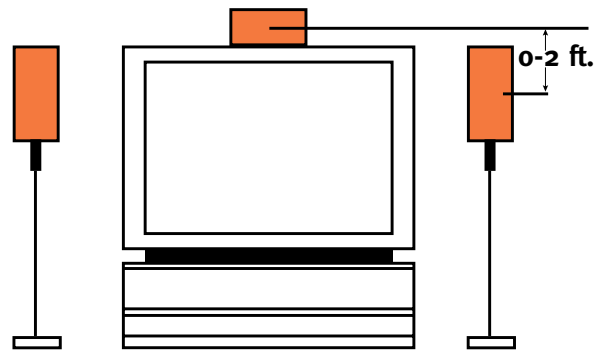
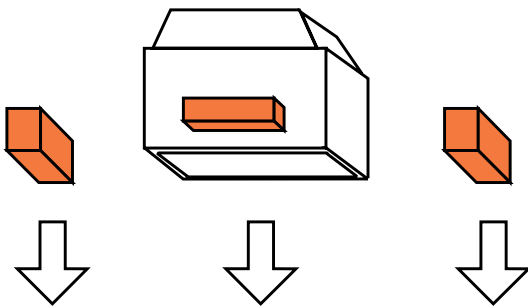

Haut-parleurs arrières.

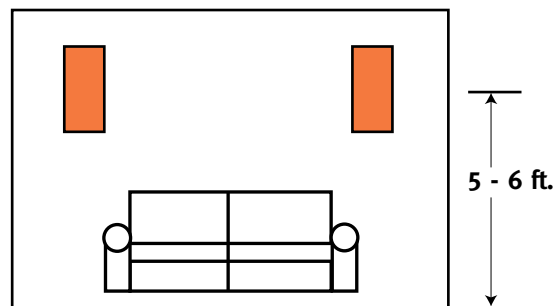
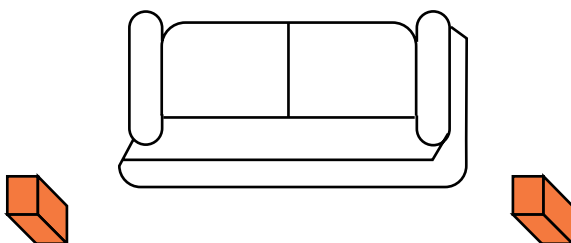

Support en option. Pièce no. FS 10/20.

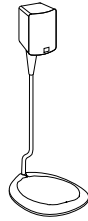

Logo rotatif. Retirer doucement et tourner.

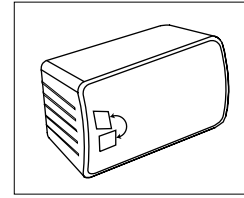

Placement optimal du haut-parleur sous-grave, soit vertical ou couché.

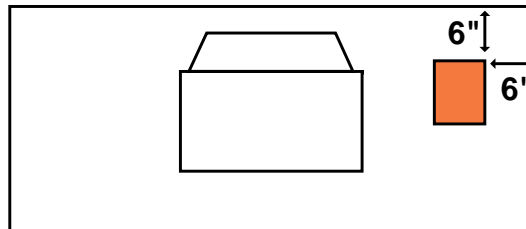

Branchement des Haut-Parleurs

2 Pour brancher vos haut-parleurs, appuyez pour ouvrir la prise, insérez le bout du fil et relâchez. Tirez doucement sur le fil et, s'il glisse, répétez le processus. Utilisez le fil le plus court

pour l'haut-parleur du centre, les moyens pour ceux d'avant et les plus longs pour ceux d'arrière. Assurez-vous d'insérer le fil rouge dans la prise rouge et le fil noir dans la prise noir,

au dos des enceintes comme à l'arrière du processeur.

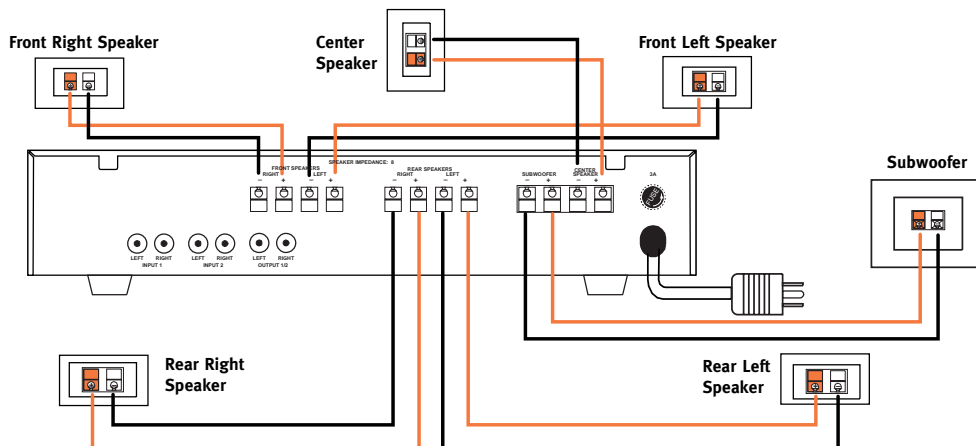

Dos de l'enceinte



Red Black
Assurez-vous d'agencer
rouge avec rouge et
noir avec noir.

Branchement de Source (TV ou Magnétoscope)

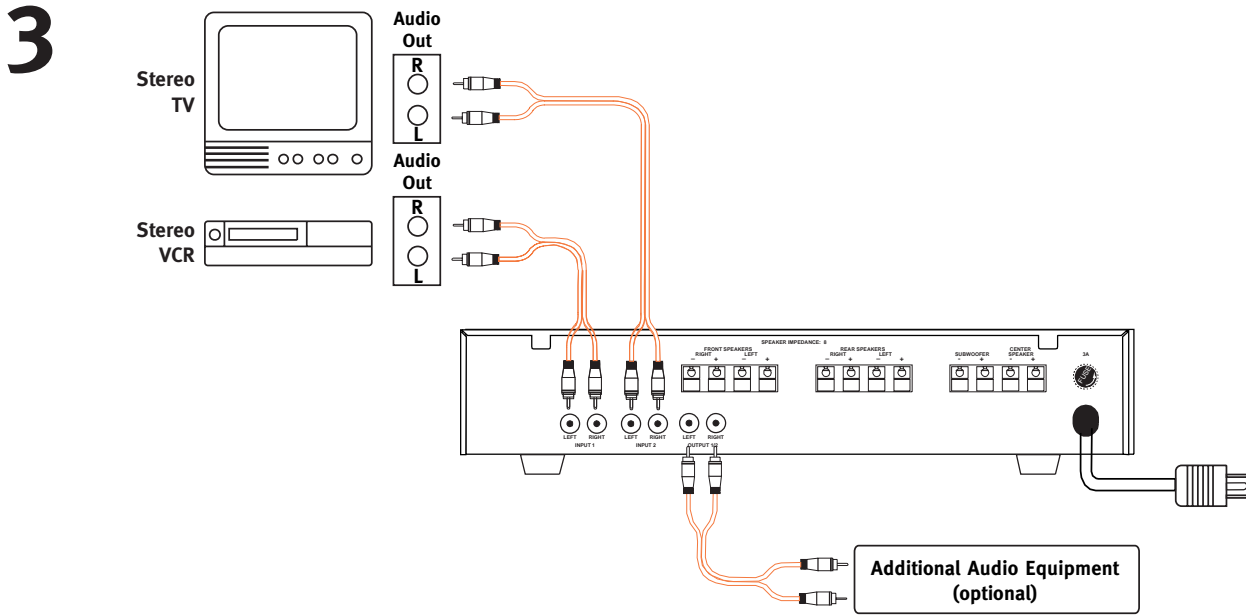

Branchement de Source (Casque d'Écouteurs)

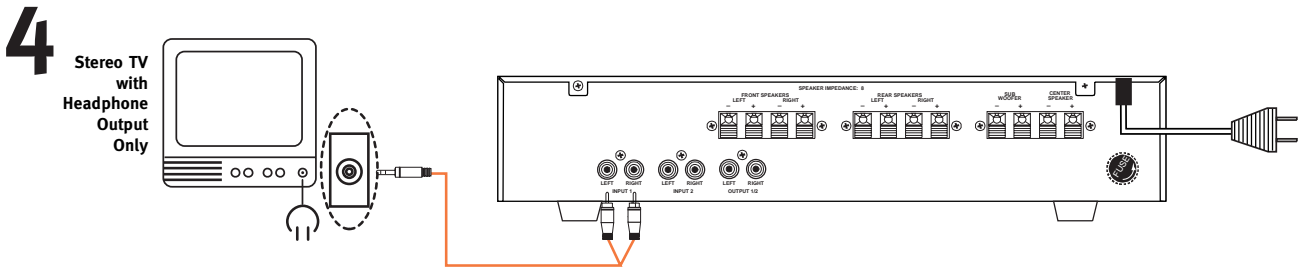

Alimentation

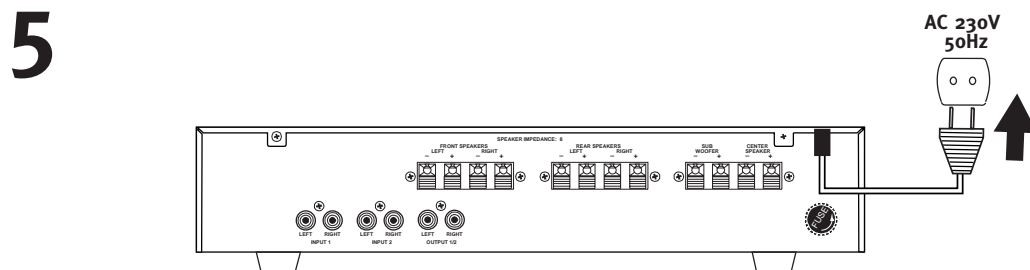

Vérification

6

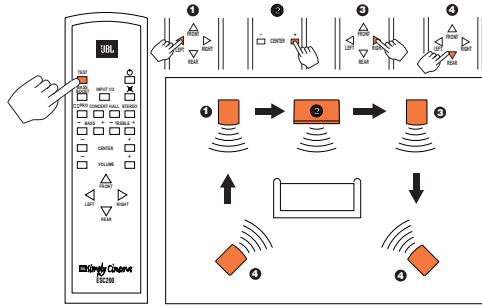

Modes "Surround"

7

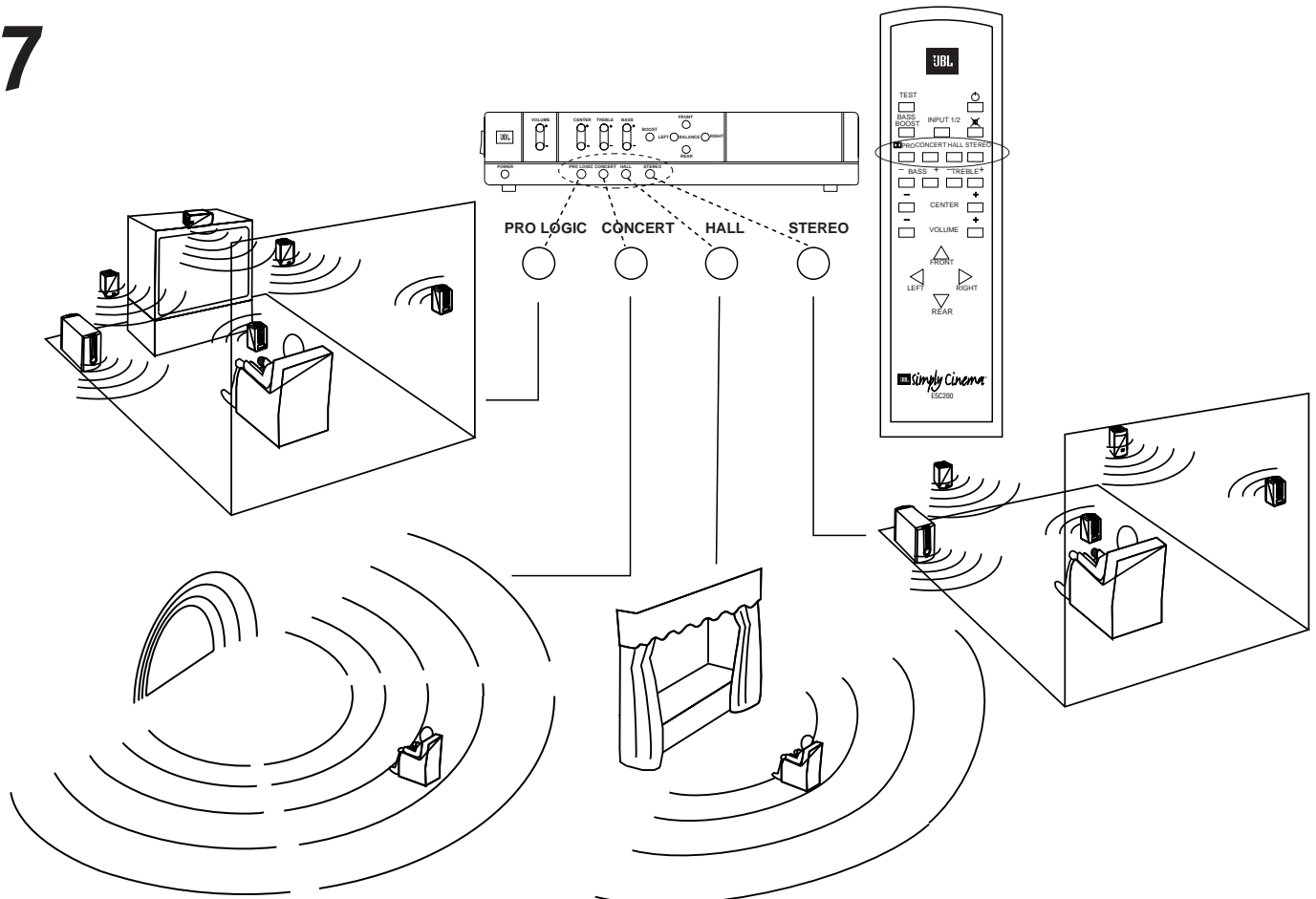

Volume

8

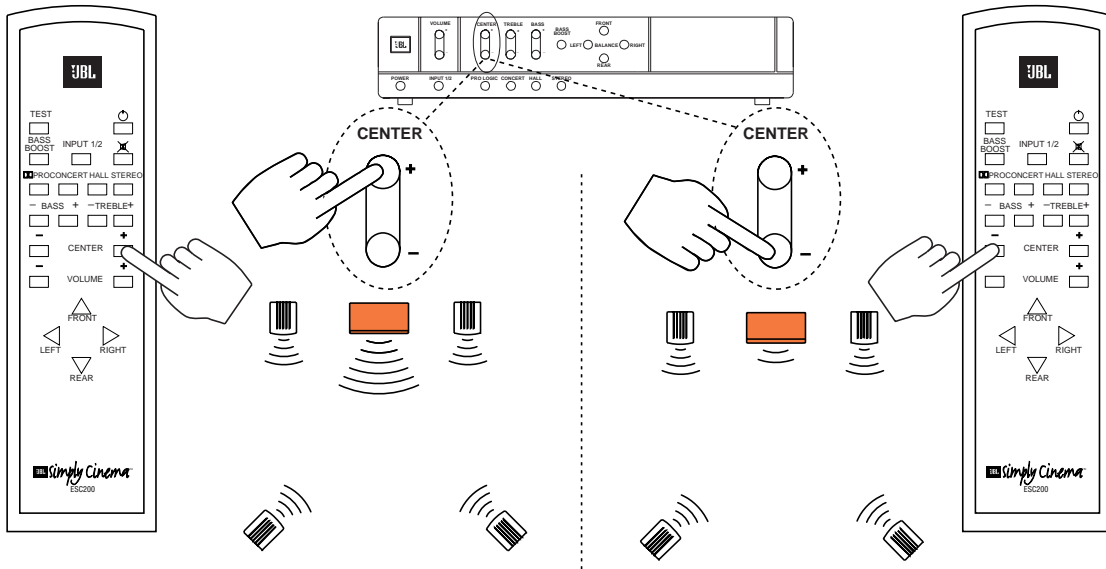
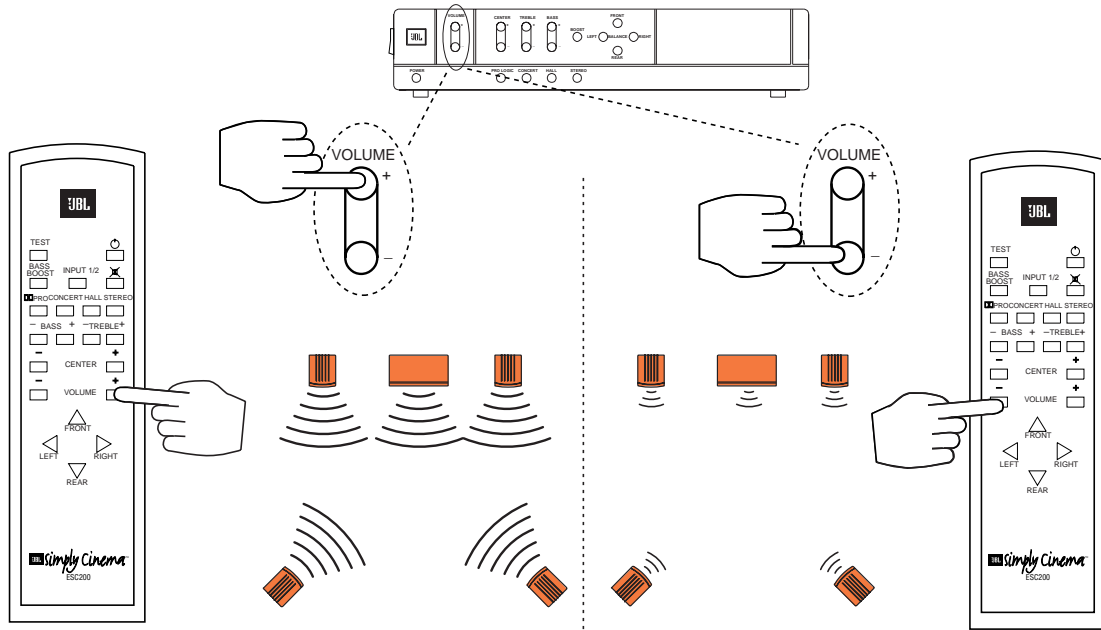

Balance

9

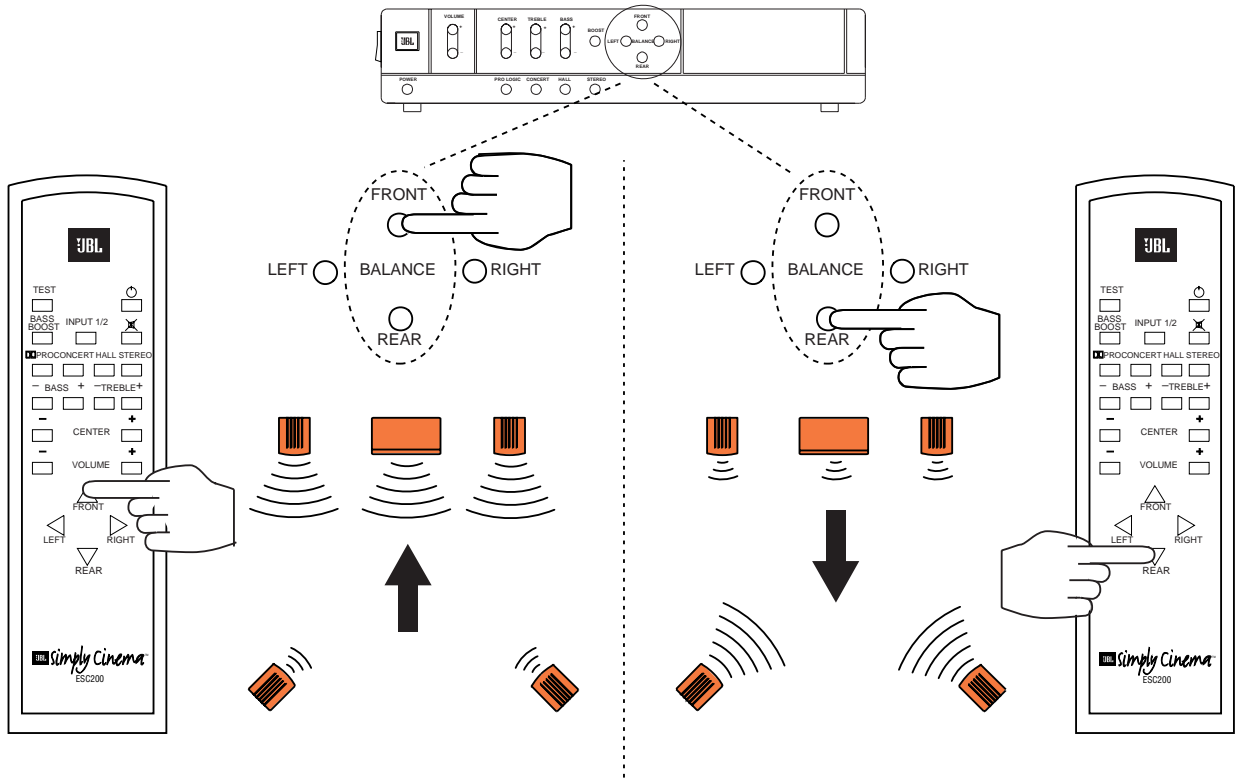
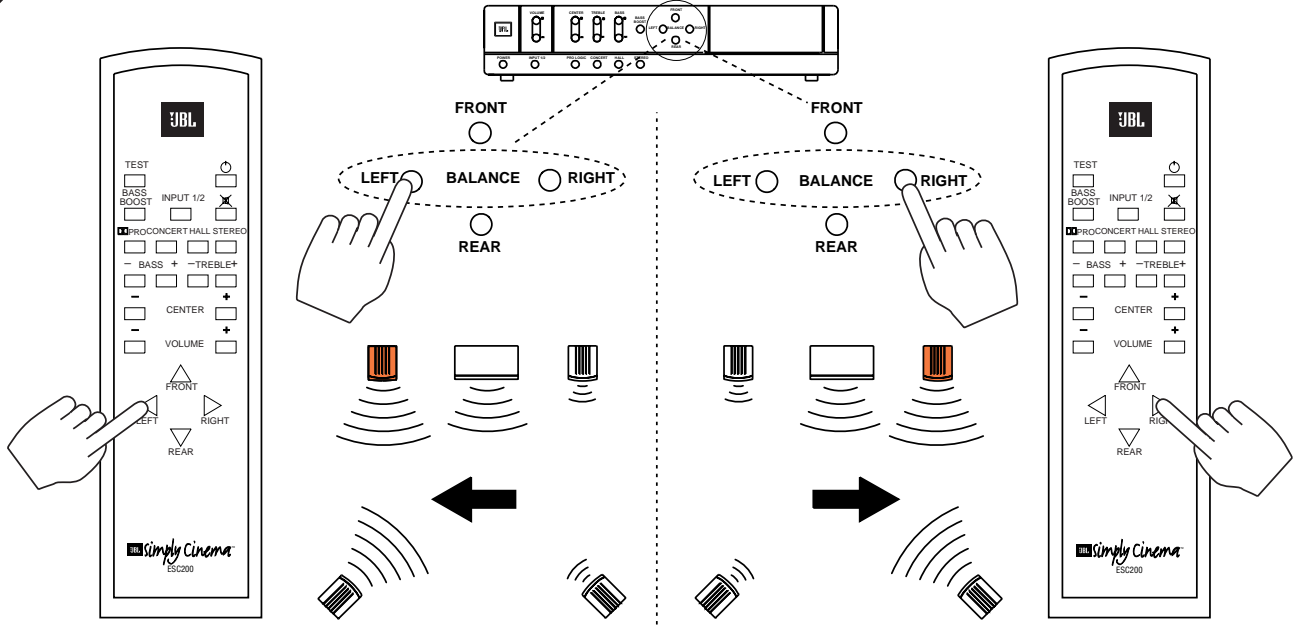

Sons Graves et Aigus

10

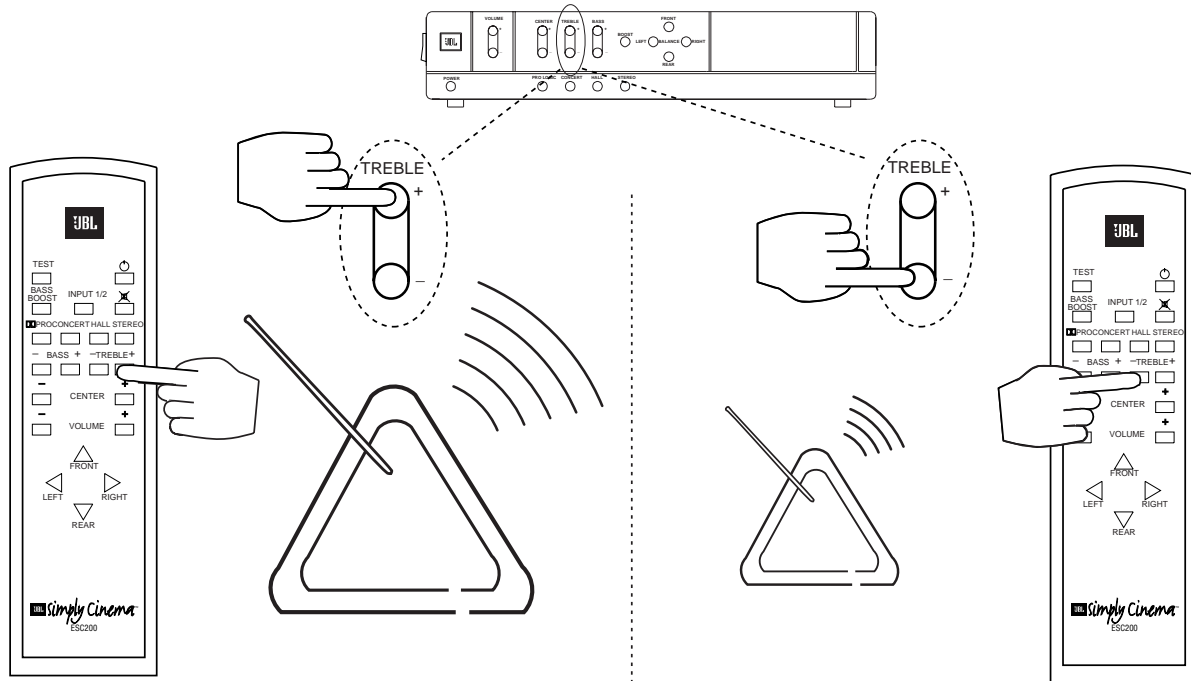
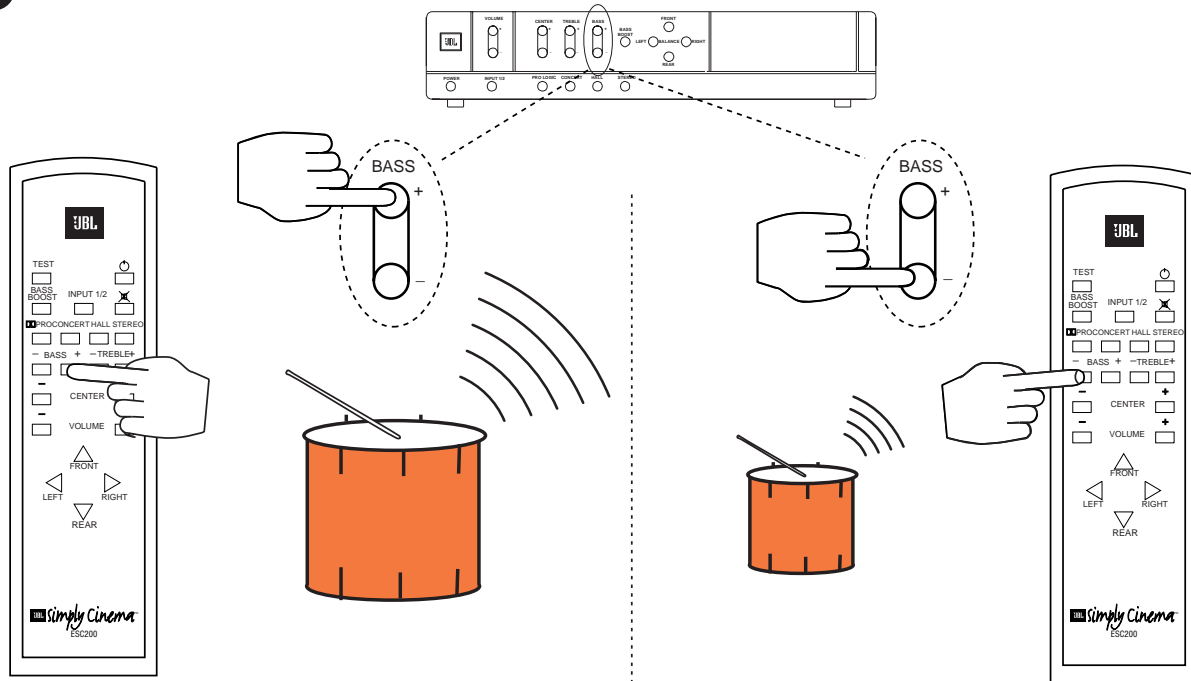

Renforcer les sons graves

11

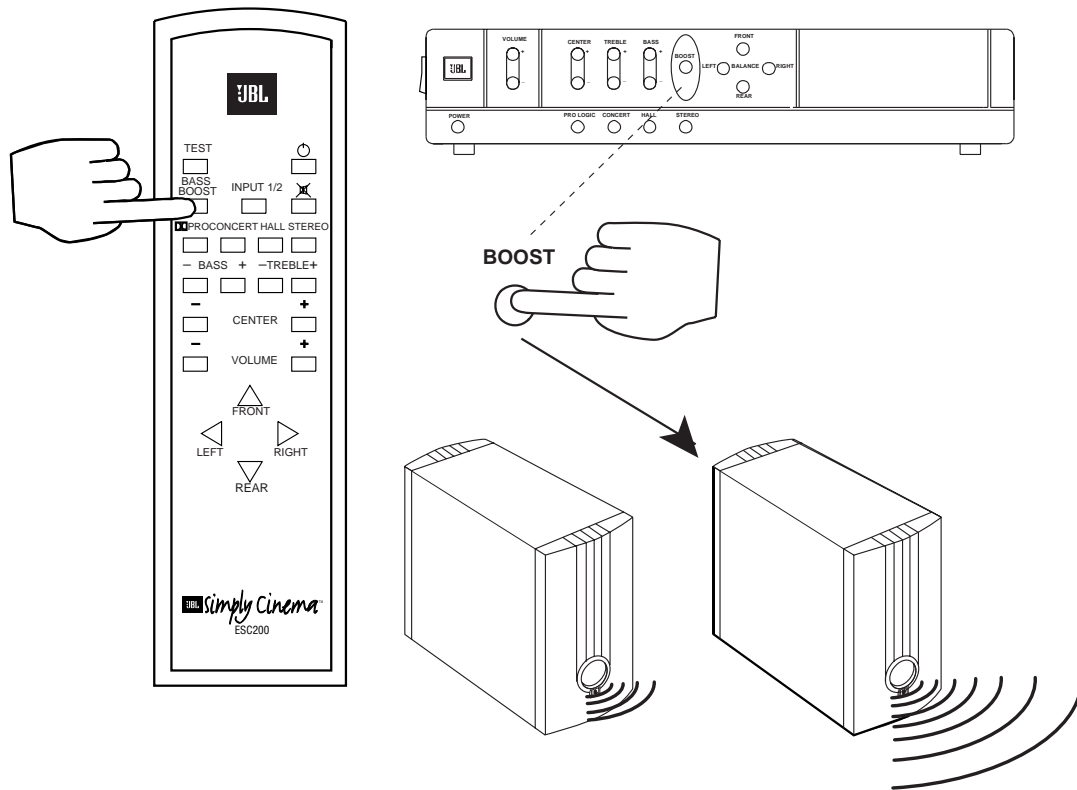

Localisation de la Panne

Si vous n'entendez aucun son, faites les vérifications suivantes:

- Assurez-vous que le processeur/amplificateur est bien branché dans une prise sous tension et que l'interrupteur général est allumé.
- Vérifiez les connexions entre la TV ou le magnétoscope et le processeur/amplificateur.
- Si vous utilisez une télévision, assurez-vous qu'elle est allumée et qu'elle reçoit un signal.
- Si vous utilisez un magnétoscope, voyez à ce qu'il

contient une cassette en lecture.

- Vérifiez toutes les connexions entre le processeur/amplificateur et chacun des haut-parleurs.

Si un ou plusieurs des haut-parleurs ne produisent aucun son, faites les vérifications suivantes:

- Vérifiez tous les connexions entre le processeur/ampli et chacun des haut-parleurs.
- Ajustez les contrôles de balance de droit à gauche et de l'avant à l'arrière.

Si les sons graves sont faibles, faites les vérifications suivantes:

- Assurez-vous que le haut-parleur sous-grave est bien branché dans le processeur/amplificateur.
- Variez le placement du haut-parleur sous-grave. Le placement dans un coin de la pièce offre le meilleur rendement.
- Voyez à ce que "Bass Boost" est activé.
- Ajustez le contrôle des graves.

S'il n'y a aucun son provenant des haut-parleurs arrière, ou que le niveau est très bas, faites les vérifications suivantes:

- Vérifiez toutes les connexions entre le processeur/amplificateur et les haut-parleurs arrière.
- Ajustez les contrôles de balance avant/arrière.
- Assurez-vous que l'émission ou le film en lecture a été enregistré en Dolby Surround; sinon, essayez les modes "concert hall" ou "stereo".

Spécifications

Pour Système de Haut-Parleurs Surround

Puissance de Rendement (RMS)
Courbe de Fréquences
Sensibilité (1 watt/1 mètre)
Impédance Nominale
Diamètre des Haut-Parleurs de Graves
Diamètre des Haut-Parleurs d'Aiguës
Dimensions (HxLxP)

Haut-Parleurs Satellites

20 watts
120Hz - 20kHz
87dB
8 ohms
3"
1"
4-1/16 x 7-1/2 x 7-3/8 pouces
103 x 190 x 187mm

Haut-Parleurs Sous Grave



60 watts
35Hz - 200Hz
90dB
6 ohms
6-1/2"
7-3/4 x 13-7/8 x 17-3/4 pouces
198 x 354 x 451mm

Processeur/amplificateur

Rendement Total Maximum - 100 watts
Dimensions (HxWxD) - 2-11/16 x 13-1/2 x 9 pouces (69 x 343 x 230mm)



JBL Consumer Products
80 Crossways Park West, Woodbury, NY 11797
8500 Balboa Boulevard, Northridge, CA 91329
1-800-336-4JBL (4525) (USA only)

© 1996 JBL, Incorporated. JBL and Simply Cinema are registered trademarks of JBL, Incorporated. Manufactured under license from Dolby Laboratories Licensing Corporation. "Dolby," the double-D symbol and "Pro Logic" are trademarks of Dolby Laboratories Licensing Corporation.
Printed in USA 6/96  Part No. ESC200OMF  A Harman International Company

